

Luminaire solaire LED, deux modules, 50 W, IP66, alimentation électrique (sans régulateur)

Kod Electrico: 106524



UWAGA: Zdjęcie poglądowe dla całej rodziny produktów.

Dane techniczne:

- Flux lumineux de la lampe [lm] ~7000 lm
- Température de couleur [K] **5700K**
- Tension [V] **solar DC, option AC 230V**
- Classe de protection IP **IP66**
- Indice de rendu des couleurs [Ra] >80
- Dimensions **555 x 300 x 82**
- Puissance [W] **50 W**
- Flux lumineux de la lampe [lm] ~7000 lm
- Température de couleur [K] **5700K**
- Tension [V] **solar DC, option AC 230V**
- Classe de protection IP **IP66**
- Indice de rendu des couleurs [Ra] >80
- Dimensions **555 x 300 x 82**
- Puissance [W] **50 W**

Tension d'alimentation : solaire DC, AC 230 V en option

Courant maximal du luminaire : 1,06 A, 1,17 A

Consommation électrique des LED : 50 W, 55 W

Efficacité des LED : ~140 lm/W

Flux lumineux : ~7 000 lm

Température de couleur de la lumière : 5 700 K

Indice de rendu des couleurs IRC Ra : > 80

Intensité d'éclairage : - lux (h = 8 m), - lux (h = 10 m)

Zone effectivement éclairée : 36 x 14 m (h = 8 m), 42 x 16 m (h = 10 m)

Angle d'incidence de la lumière : axe horizontal 155°, axe vertical 80°

Plage de température admissible : -40 ~ +50 °C

Durée de vie : 50 000 h

Matériau : alliage d'aluminium

Fixation : anneau de 60 mm

Indice de protection : IP66

Dimensions [mm] : 555 x 300 x 82

Poids [kg] : 5

Les lampadaires modernes à technologie LED sont les sources lumineuses les plus efficaces et les plus économes en énergie actuellement disponibles sur le marché. Remplacer les lampes au sodium traditionnelles par notre éclairage LED permet d'économiser de 50 à 70 % de la consommation d'énergie tout en offrant un éclairage optimal. Ces lampes se distinguent également par leur haute qualité de fabrication, leur efficacité énergétique et leur longue durée de vie.

Ces lampes peuvent être utilisées pour éclairer les routes, les parkings, les lotissements, ainsi que les zones industrielles et autres espaces publics.

L'indice de protection élevé IP66 garantit l'étanchéité, la protection contre la poussière et la saleté, ainsi que la résistance aux intempéries.

L'objet de la vente est le lampadaire, mais il est également possible d'acheter un ensemble avec mât et les composants nécessaires. Nous proposons également un service de montage. Si vous êtes intéressé par une offre individuelle, veuillez nous contacter/envoyer une demande par e-mail.

Principales caractéristiques :

- Haute résistance aux vibrations
- Durée de vie de 50 000 heures de fonctionnement
- Faibles coûts d'entretien et de maintenance
- Lampe conçue pour minimiser la perte de lumière hors route
- LED de la célèbre marque Philips Lumileds
- Système de distribution de lentilles
- Démarrage immédiat

- Haute efficacité énergétique
- Conformité CE, RoHs, TUV, CB, SAA, IEC, ETL, DLC.
- Respectueux de l'environnement
- Classe de protection de la lampe - IP66

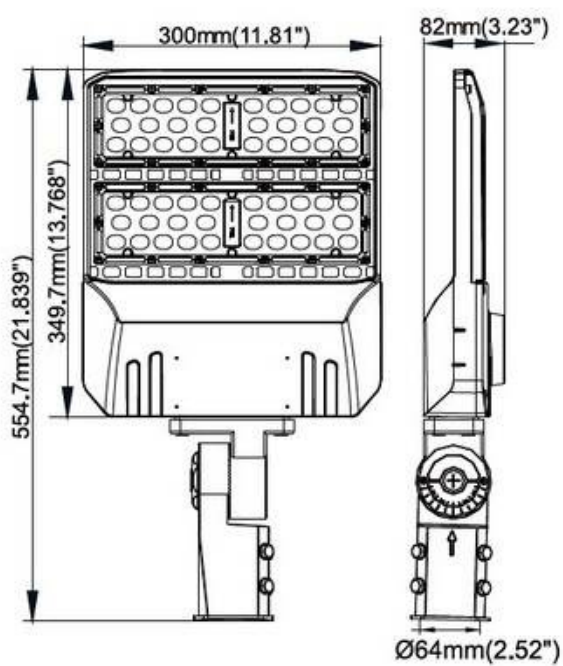

UWAGA: Zdjęcie poglądowe dla całej rodziny produktów.