

Luminaire RZL 34B

Kod Electriquo: 92786



UWAGA: Zdjęcie poglądowe dla całej rodziny produktów.

Le luminaire se compose d'une base (1) sur laquelle est fixé l'abat-jour (2). La fixation de l'abat-jour s'effectue à l'aide d'un disque de pression et de vis. Un anneau (3) est fixé à l'abat-jour, auquel est fixé un réflecteur (4) avec un allumeur (5) sur une charnière. La source lumineuse (6) est placée dans une douille en céramique. L'ensemble est fermé par un capuchon (7), fixé sur une charnière à l'anneau (3), serré par une vis (10) avec un collier de serrage, fermé sans outil. L'étanchéité du luminaire est assurée par le joint (9).

Méthode de montage :

- fixer l'allumeur (5) au réflecteur (4)
- fixer le réflecteur à l'anneau (3)
- fixer la source lumineuse (6)
- raccorder l'installation électrique du luminaire
- fermer le couvercle (7) et serrer la vis (10) à la main avec la pince
- le luminaire est fixé à la lanterne selon la méthode de montage, filetage M20 (suspendu) sur le diamètre du mât ou fiche fi 45-90

DANE TECHNICZNE:

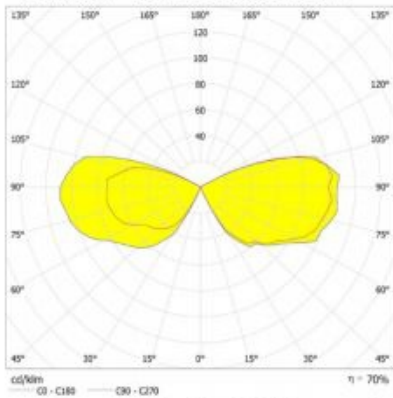

Krzywa rozsyłu światłości (biegunowo)



1. Żarówka / energooszczędne źródło światła

Zasilanie: ~230/50Hz

kl. Ochronności: I

IP44 -część elektryczna

IP65 -część optyczna

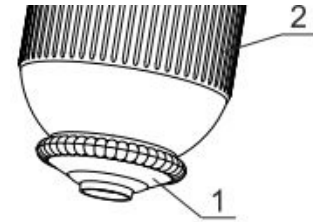

SCHEMATY ELEKTRYCZNE:

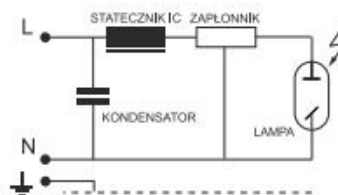

2. Sodowe / metalohalogenkowe źródło światła

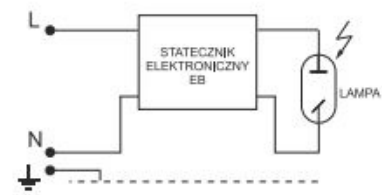

3. Sodowe / metalohalogenkowe źródło światła

Symbol oprawy	Typ źródła	Oprawka	Waga [kg]	Pn [W]		Wymiary oprawy
				IC	EB	
34MH-70W	MH/HSI/HPI	E27	9,9	81	75	<p>Pole nawiewu $A = 0,18m^2$</p> <p>H/D 700/480</p>
34MH-100W	MH/HSI/HPI	E27	10,0	114	105	
34MH-150W	MH/HSI/HPI	E27	10,8	169	155	
34S-70W	WLS/SHP/SON	E27	10,1	81	75	
34S-100W	WLS/SHP/SON	E40	10,2	114	105	
34S-150W	WLS/SHP/SON	E40	10,9	169	155	
34Z-E/Z	Żarówka / świłtówka kompaktowa	E27	8,6	Maks. 60		

UWAGA: Zdjęcie poglądowe dla całej rodziny produktów.

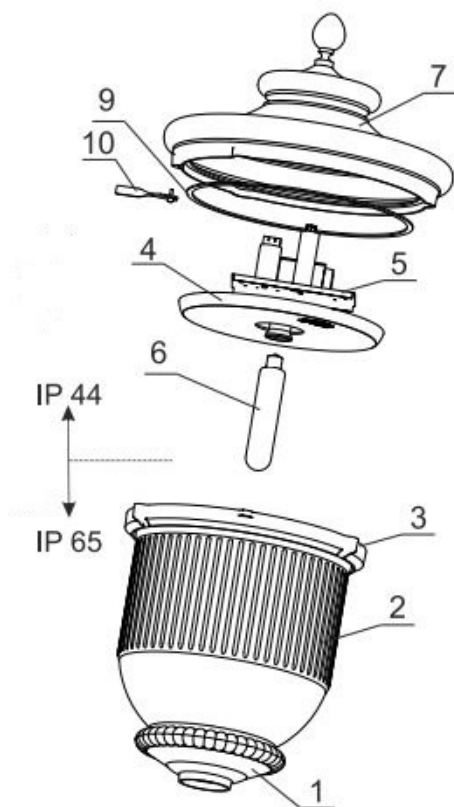

UWAGA: Zdjęcie poglądowe dla całej rodziny produktów.